

# NÁVOD K POUŽITÍ

## RC STÍHAČKA AIR JET

### SOUČÁSTI BALENÍ:

- stíhačka,
- dálkové ovládání,
- LED světla,
- přistávací kolečka,
- odnímatelné vrtulky,
- nabíjecí kabel.

### TECHNICKÉ SPECIFIKACE:

- materiál: pěna EPP, ABS,
- rozměry stíhačky: 8 × 24,8 × 34,2 cm,
- baterie: nabíjecí 3,7 V, 150 mAh
- baterie dálkového ovladače: 2 × 1,5 V AA (nejsou součástí zboží)



### POPIS

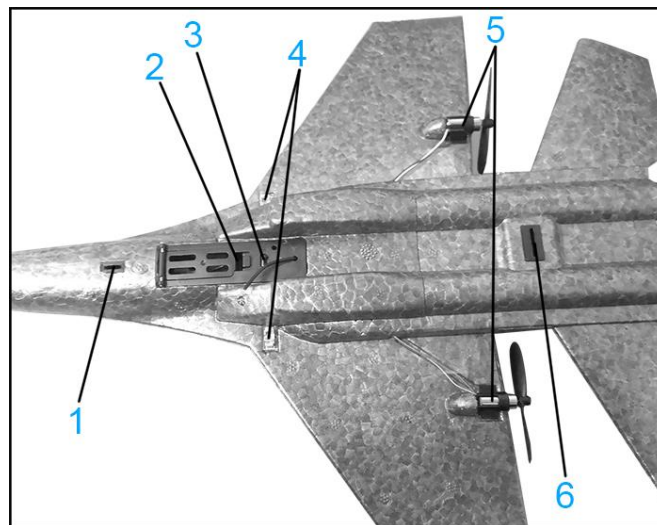

1. drážka na přední přistávací kolo
2. místo na baterie
3. spínač ON/OFF
4. přípojky na LED světla
5. vrtulky
6. drážka na zadní přistávací kolo

### PŘED PRVNÍM LETEM

- Z místa na baterie vyjmeme baterii a nabijeme ji přiloženým nabíjecím kabelem. Kabel připojíme k baterii a kabel zapojíme do počítače či nabíječky telefonu. Během nabíjení svítí červená kontrolka. Po plném nabití kontrolka zhasne.

- Plně nabitou baterii vložíme do místa na baterie a prostřednictvím konektorů v místě na baterie ji spojíme s letadlem. Krytem zavřeme místo na baterie.
- Chceme-li použít přistávací kola, umístíme je do odpovídající drážky. TIP: do přední drážky pasuje jednoduché přistávací kolo.
- Na dálkovém ovladači otevřeme místo na baterie a vložíme dvě správně +/- orientované AA baterie (nejsou součástí zboží). Místo na baterie zavřeme krytem.
- Z LED světel odstraníme ochranné pásky a nalepíme je na letadlo, kam chceme. Napájecí pásky připojíme k přípojkám LED světel na letadle. Pro více informací si prohlédneme obrázek s popisem výrobku.

### LÉTÁNÍ

- Dálkový ovladač zapneme zmáčknutím kulatého tlačítka uprostřed. Rozsvítí se červená kontrolka. Stejným tlačítkem ovladač také vypneme.
- Letadlo zapneme přepnutím spínače ON/OFF do polohy ON. Po zapnutí letadla a propojení s ovladačem se rozsvítí červená kontrolka.
- Letadlo umí vzlétnout ze země (má-li přistávací kola) nebo ho můžeme hodit.
- Pro start ze země se ujistíme o správném umístění přistávacích kol. Stíhačku umístíme na rovný a hladký povrch ve venkovních prostorech.
- Letadlo i ovladač máme v zapnutém stavu a pomalu mačkáme akcelerátor (levá páčka).

Letadlo se začne pohybovat, pravou páčkou ho řídíme (na zemi i ve vzduchu). Po několika metrech se zvedne, takže musíme mít na zemi dostatečný prostor na manévrování.

- Letadlo můžeme také hodit jako papírovou vlašťovku. Před hozením se ujistíme, že se vrtulky otáčí na plné obrátky, aby se zvedlo co nejvýš a pěkně se rozlétlo. Při házení dáváme pozor na prsty, abychom si je nezranili o vrtulky. Dáváme pozor také na okolí.

## ŘEŠENÍ PROBLÉMŮ

- V případě poškození vrtulek je vyměníme za náhradní přiložené v balení. Umístíme je dle značek na vrtulkách. Vrtulka A1 je určena na levou stranu, vrtulka B1 na pravou stranu.
- Poškozený trup opravíme lepicí páskou. S poškozeným letadlem, které jsme předtím neopravili, nelétáme.

## UPOZORNĚNÍ

- Křídla ani přistávací kolečka neohýbáme.
- Létáme pouze venku. Ujistíme se, že se v okolí nenachází elektrické vedení či jiné překážky.
- Letadlem nemíříme na lidi, zvířata ani dopravní prostředky.
- Děti smí letadlo používat pouze pod dozorem dospělých.
- Nepoužíváme-li výrobek, z obou částí vyjmeme baterie.

- K nabíjení baterie používáme pouze přiložený kabel.

## ZÁRUKA

Záruka platí 24 měsíců. Lze ji uplatnit v případě výměny zboží či vrácení peněz u společnosti DFVU d.o.o., Liparjeva 6a, 1234 Mengeš, Slovenia pomocí kontaktu v pravém spodním rohu. Do zprávy je třeba uvést číslo objednávky a datum nákupu. Životnost výrobku je 24 měsíců od data přijetí zboží.



	Symbol likvidace a recyklace dle směrnic OEEZ. Symbol OEEZ je na výrobku v souladu se Směrnicí EU 2012/19/EU o odpadních elektrických a elektronických zařízeních (OEEZ), která je určena k prevenci nevhodného odkládání a podpoře opětovného používání a recyklování.
---	---